

# Karta techniczna

## 1.09 Bujak podwójny – ważka na sprężynie ZB-040

|  |  |
|--|--|
| Wymiary (m) wys x szer x dł                        | 0,77 x 0,32 x 1,50                                     |
| Obszar bezpiecznej obwiedni                        | 3,32 x 4,50  |
| Wys. swobodnego upadku <b>HIC</b>                  | 0,45m  |
| Wymagana nawierzchnia                              | amortyzująca: piasek/żwirek/<br>kora/guma              |
| Powierzchnia strefy bezpieczeństwa                 | 14m <sup>2</sup>                                       |
| Głębokość posadowienia                             | 40cm   |
| Przeznaczenie                                      | Plenerowe place zabaw                                  |
| Części zapasowe                                    | Dostępne u producenta                                  |
| Przedział wiekowy użytkowników                     | 3-12 lat   |
| Certyfikat zgodności z normą<br>PN-EN 1176-1, 2, 7 | Tak  |
| Instrukcja użytkowania                             | Urządzenie dla 2 dzieci, służy do<br>huśtania/bujania. |

### Opis:

- słupy konstrukcyjne o przekroju 80x95mm o zaoblonych krawędziach z drewna przecieranego krzyżowo lub opcjonalnie z klejonego warstwowo
- elementy drewniane impregnowane ciśnieniowo opcjonalnie malowane dodatkowo impregnatem koloryzującym
- sprężyna stalowa z drutu fi 20mm ocynkowana / opcjonalnie malowana proszkowo
- uchwyty z tworzywa
- elementy dekoracyjne z HDPE/ opcjonalnie ze sklejki
- siedziska z HDPE/ opcjonalnie ze sklejki
- montaż do gruntu na kotwach na stałe

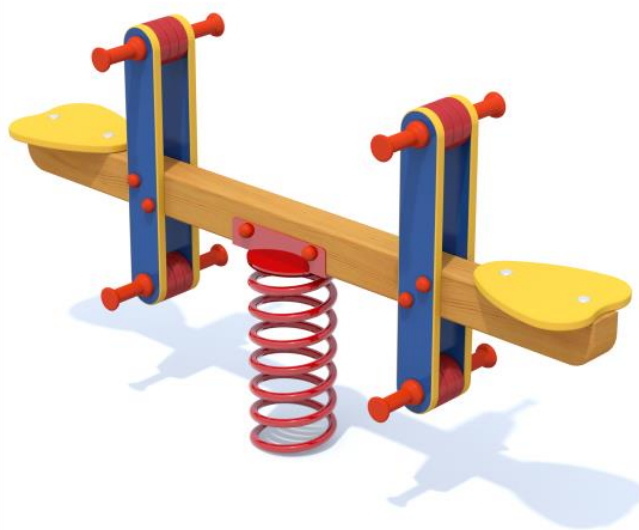
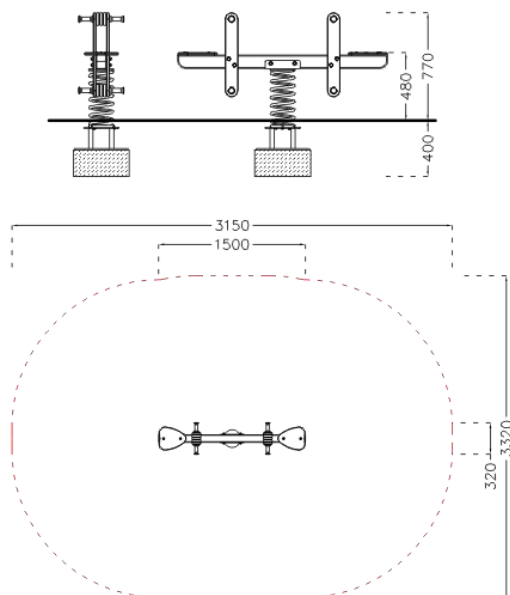

Przedstawione wzory urządzeń mogą nieznacznie odbiegać od aktualnie produkowanych przez naszą firmę, ponieważ wciąż staramy się wytwarzać urządzenia o coraz wyższym standardzie i dokonujemy pewnych modyfikacji.



PRO-SYMPATYK ul. Bacciarellego 10b/10 51-649 Wrocław

Tel/fax 0713487745 501297954 [biuro@prosympatyk.pl](mailto:biuro@prosympatyk.pl) [www.prosympatyk.pl](http://www.prosympatyk.pl)