

# Karta techniczna

## 3.01a Lokomotywa ZD-060.1

Wymiary (m) wys x szer x dł	1,80 x 1,16 x 2,59
Obszar bezpiecznej obwiedni	4,16 x 5,59
Wys. swobodnego upadku <b>HIC</b>	0,30m
Wymagana nawierzchnia	trawa, darń
Powierzchnia strefy bezpieczeństwa	21 m <sup>2</sup>
Głębokość posadowienia	50cm
Przeznaczenie	Plenerowe place zabaw
Części zapasowe	Dostępne u producenta
Przedział wiekowy użytkowników	3-12 lat
Certyfikat zgodności z normą PN-EN 1176-1, 2, 7	Tak
Instrukcja użytkownika	Urządzenie służy zabawy w pociąg, wyposażone w ławeczki i tunel

### Opis:

- słupy konstrukcyjne o przekroju 95x95mm o zaoblonych krawędziach z drewna przecieranego krzyżowo
- daszek z HDPE/ opcjonalnie drewniany
- elementy drewniane impregnowane ciśnieniowo opcjonalnie malowane dodatkowo impregnatem koloryzującym
- tunel z żywicy epoksydowej
- balustrady pełne z HDPE/ opcjonalnie z HPL/ opcjonalnie ze sklejki lub drewniane
- urządzenie montowane na stałe w gruncie
- montaż do gruntu na kotwach stalowych ocynkowanych

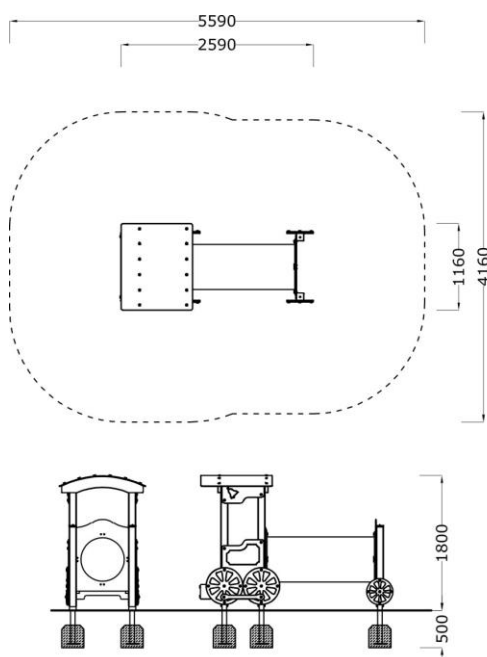

Przedstawione wzory urządzeń mogą nieznacznie odbiegać od aktualnie produkowanych przez naszą firmę, ponieważ wciąż staramy się wytwarzać urządzenia o coraz wyższym standardzie i dokonujemy pewnych modyfikacji.