

# Karta Produktu

---

## SZTANGA I SF-376

---

PRZEZNACZENIE : przyrząd do ćwiczeń na wolnym powietrzu

---

SKALA TRUDNOŚCI: dostosowana do sprawności użytkownika i ilości ćwiczeń

---

ZADANIE: rzeźba garnituru mięśniowego mięśni rąk i klatki piersiowej

---

**INSTRUKCJA UŻYTKOWANIA:**

rzeźba garnituru mięśniowego mięśni rąk i klatki piersiowej po ułożeniu się na ławeczce wyciągnij ręce złap uchwyty i podnoś rytmicznie sztangę

---

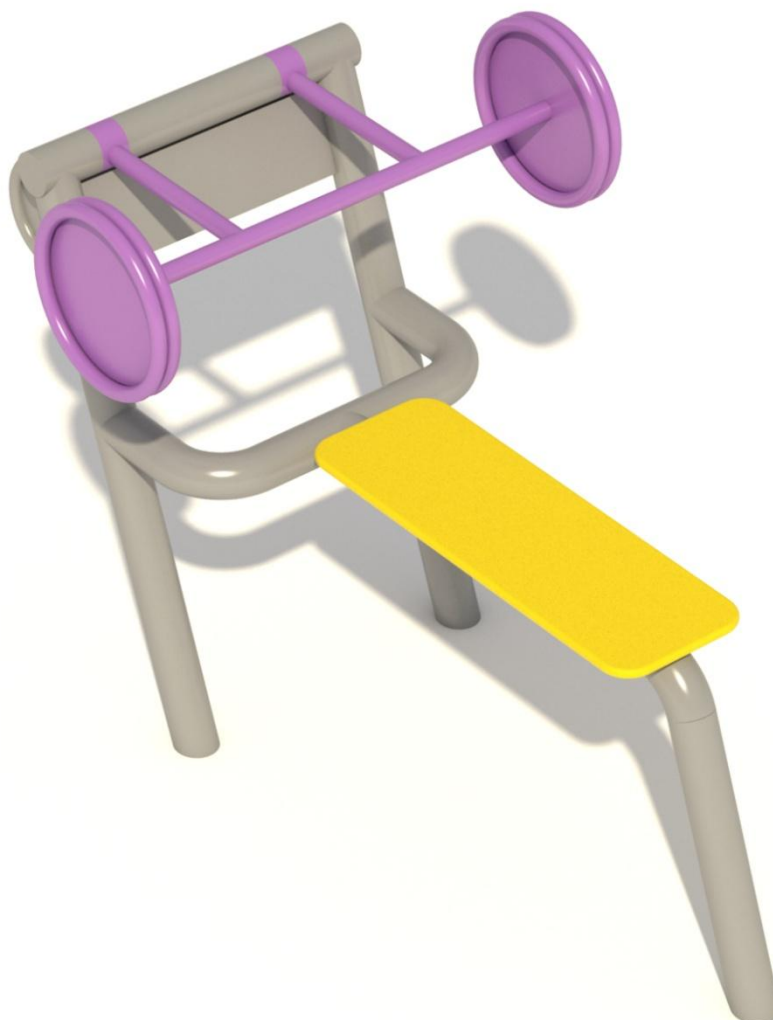

PRO-SYMPATYK Ul.Bacciarellego 10b/10 51-649 Wrocław

Tel/fax 0713487745 501297954 [biuro@prosympatyk.pl](mailto:biuro@prosympatyk.pl) [www.prosympatyk.pl](http://www.prosympatyk.pl)

# Karta Techniczna

## SZTANGA I SF-376

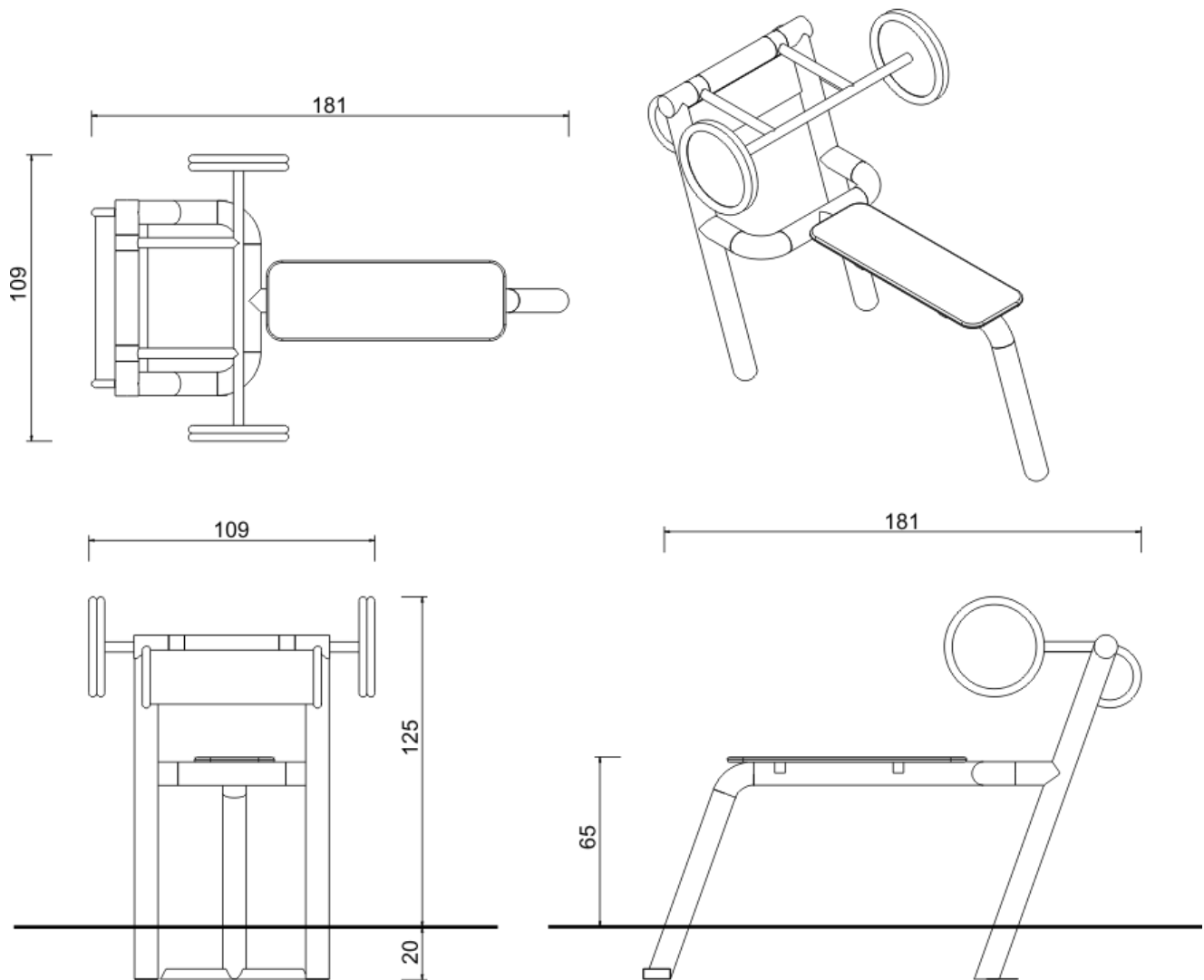

PRO-SYMPATYK Ul. Bacciarellego 10b/10 51-649 Wrocław

Tel/fax 0713487745 501297954 [biuro@prosympatyk.pl](mailto:biuro@prosympatyk.pl) [www.prosympatyk.pl](http://www.prosympatyk.pl)