

# Karta Produktu

---

## TWISTER II SF-380

---

PRZEZNACZENIE : przyrząd do ćwiczeń na wolnym powietrzu

---

SKALA TRUDNOŚCI: dostosowana do sprawności użytkownika i ilości ćwiczeń

---

ZADANIE: rzeźba garnituru mięśniowego mięśni brzucha, tułowia i nóg

---

### INSTRUKCJA UŻYTKOWANIA:

przy ostrożnym wchodzeniu na element obrotowy w kształcie okrągłej tarczy należy przytrzymać się uchwyty w górnej części urządzenia, stojąc na tarczy obrotowej należy przytrzymując się mocno uchwyty skręcać naprzemiennie w obu kierunkach tułowiem

---



PRO-SYMPATYK Ul. Bacciarellego 10b/10 51-649 Wrocław

Tel/fax 0713487745 501297954 [biuro@prosympatyk.pl](mailto:biuro@prosympatyk.pl) [www.prosympatyk.pl](http://www.prosympatyk.pl)

# Karta Techniczna

## TWISTER II SF-380

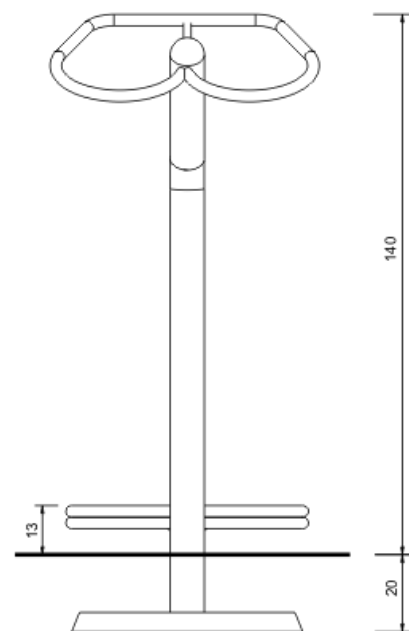
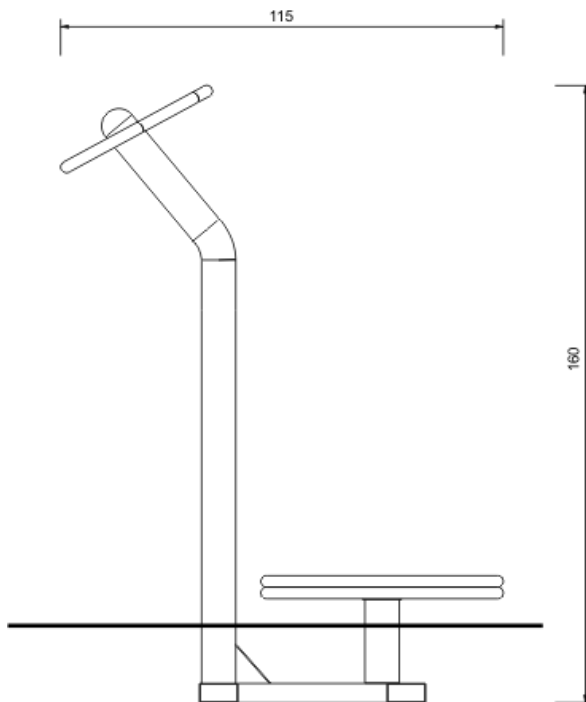
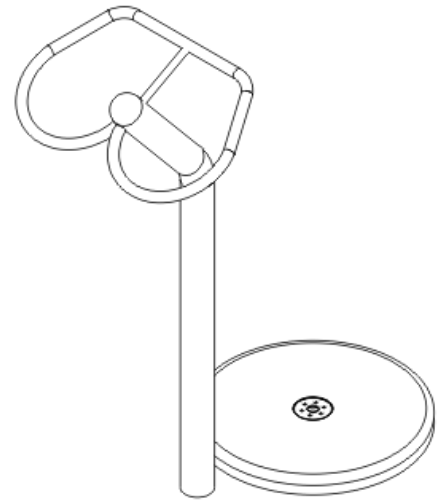
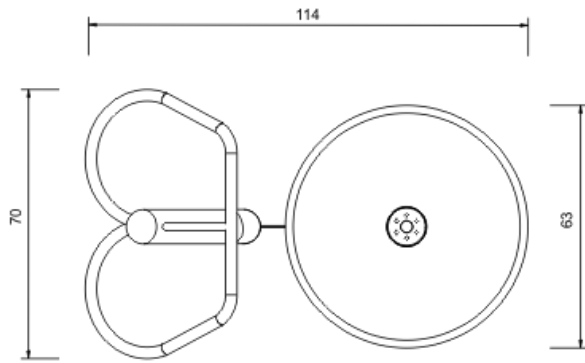

PRO-SYMPATYK Ul. Bacciarellego 10b/10 51-649 Wrocław

Tel/fax 0713487745 501297954 [biuro@prosympatyk.pl](mailto:biuro@prosympatyk.pl) [www.prosympatyk.pl](http://www.prosympatyk.pl)