

Karta techniczna

11.02 Pomost ruchomy SR-263

Wymiary (m) wys x szer x dł	1,20 x 0,90 x 2,60
Obszar bezpiecznej obwiedni	3,90 x 5,60
Wys. swobodnego upadku HIC	0,35
Wymagana nawierzchnia	amortyzująca: piasek/żwirek/ kora/guma
Powierzchnia strefy bezpieczeństwa	21m ²
Głębokość posadowienia	50cm
Przeznaczenie	Plenerowe place zabaw
Części zapasowe	Dostępne u producenta
Przedział wiekowy użytkowników	3-12 lat
Certyfikat zgodności z normą PN-EN 1176-1, 2, 7	Tak
Instrukcja użytkowania	Urządzenie służy do przechodzenia po wiszących łańcuchach.

- słupy konstrukcyjne o przekroju 95x95mm o zaoblonych krawędziach z drewna przecieranego krzyżowo lub opcjonalnie z klejonego warstwowo
- montaż do gruntu na kotwach stalowych ocynkowanych
- elementy drewniane impregnowane ciśnieniowo opcjonalnie malowane dodatkowo impregnatem koloryzującym
- łańcuch ocynkowane /opcjonalnie nierdzewny/opcjonalnie liny polipropylenowej z rdzeniem stalowy
- urządzenie montowane na stałe w gruncie

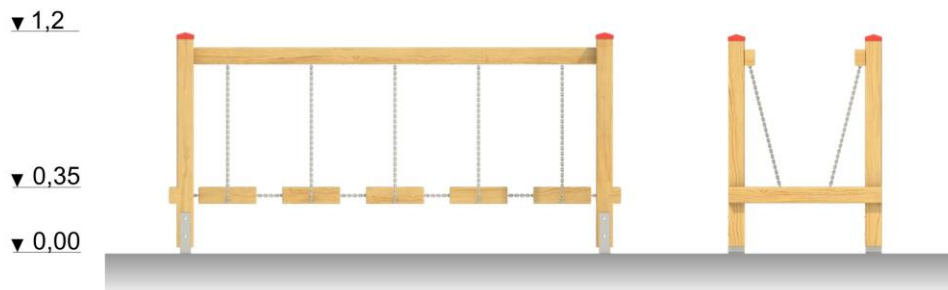
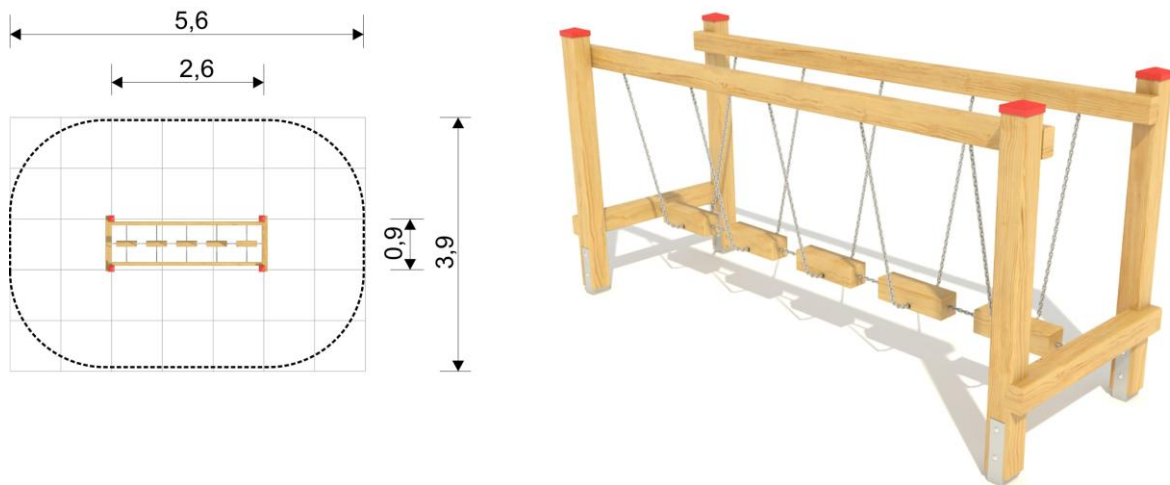

Przedstawione wzory urządzeń mogą nieznacznie odbiegać od aktualnie produkowanych przez naszą firmę, ponieważ wciąż staramy się wytwarzać urządzenia o coraz wyższym standardzie i dokonujemy pewnych modyfikacji.



PRO-SYMPATYK Ul.Bacciarellego 10b/10 51-649 Wrocław
Tel/fax 0713487745 , 501297954 , biuro@prosympatyk.pl www.prosympatyk.pl