

# KARTA PRODUKTU/TECHNICZNE **PM 5073**

## Stojak rowerowy Typ 1

WYMIAR (m) wys. x szer. x dł.	0.89 x 0.28 x 1.60
GŁĘBOKOŚĆ POSADOWIENIA [cm]:	45
CZĘŚCI ZAPASOWE:	DOSTĘPNE U PRODUCENTA
PRZEDZIAŁ WIEKOWY UŻYTKOWNIKÓW	-
TECHNOLOGIA WYKONANIA	METAL INNE NA ZAMÓWIENIE

\*tolerancja wymiarów +/- 5cm

### OPIS:

- Konstrukcja wykonana z metalowego profilu 40x40 mm, ocynkowana i malowana wg kolorów RAL
- Elementy drewniane impregnowane ciśnieniowo i malowane impregnatem koloryzującym
- Możliwość przypięcie roweru do górnej ramy oraz specjalny wypust na stabilizację koła
- Możliwość zamontowania na prefabrykatkach betonowych

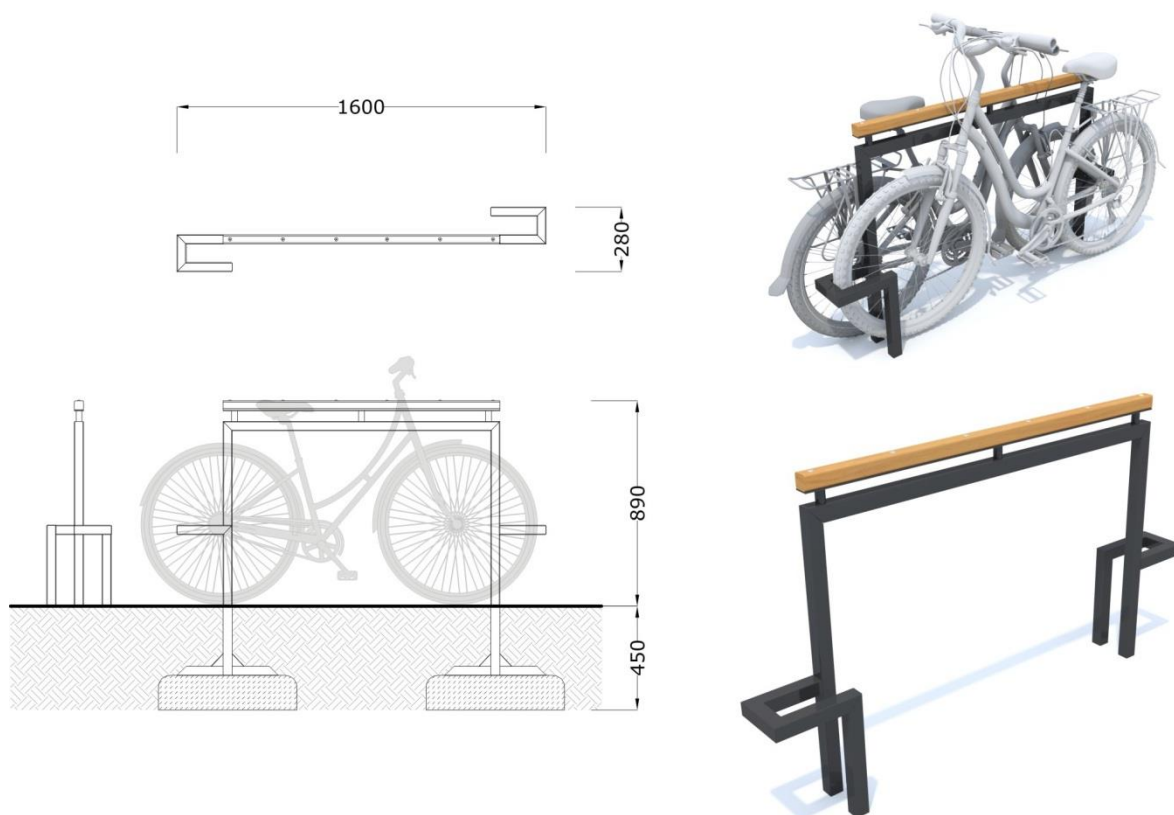

Dystrybutor: Pro-Sympatyk  
BIURO I ZAKŁAD PRODUKCYJNY: 51-501 Wrocław, Ul. Swojczycka 26a  
tel.+48 71 348 77 45, kom. 501 297 954, e-mail: [biuro@playeko.pl](mailto:biuro@playeko.pl), [biuro@prosympatyk.pl](mailto:biuro@prosympatyk.pl) [www.prosympatyk.pl](http://www.prosympatyk.pl)