

Karta techniczna

3.03 Adaś JM-500	
Wymiary (m) wys x szer x dł	2,25 x 0,90 x 3,30
Obszar bezpiecznej obwiedni	3,90 x 6,80
Wys. swobodnego upadku HIC	1,45 m
Wymagana nawierzchnia	piasek/żwirek/kora/guma
Powierzchnia strefy bezpieczeństwa	20 m ²
Głębokość posadowienia	50 cm
Przeznaczenie	Plenerowe place zabaw
Części zapasowe	Dostępne u producenta
Przedział wiekowy użytkowników	3-12 lat
Certyfikat zgodności z normą PN-EN 1176-1, 2, 7	Tak
Instrukcja użytkowania	Urządzenie służy do zjeżdżania ze zjeżdżalni, wspinania po drabince

* tolerancja wymiarów +/- 5 cm

- słupy konstrukcyjne o przekroju 95x95 mm o zaoblonych krawędziach z drewna sosnowego przecieranego krzyżowo
- elementy drewniane impregnowane ciśnieniowo opcjonalnie malowane dodatkowo impregnatem koloryzującym
- drążki ocynkowane/ opcjonalnie malowane proszkowo
- ślizg z blachy kwasoodpornej z bokami ze HDPE
- bariery z płyt HPL
- urządzenie montowane na stałe w gruncie
- montaż do gruntu na kotwach stalowych ocynkowanych

Elementy składowe zestawu		
nazwa	wymiary /m/	ilość
Wieża bez dachu	1,00x1,00 hp=1,45	1
Ślizg długi	L=2,50	1
Drabinka wejściowa	hp=1,45	1
Bariery	0,60x0,60	2
Podest pojedynczy	0,90x0,90	1



Karta techniczna

3.03 Adaś JM-500

RZUT I ELEWACJA

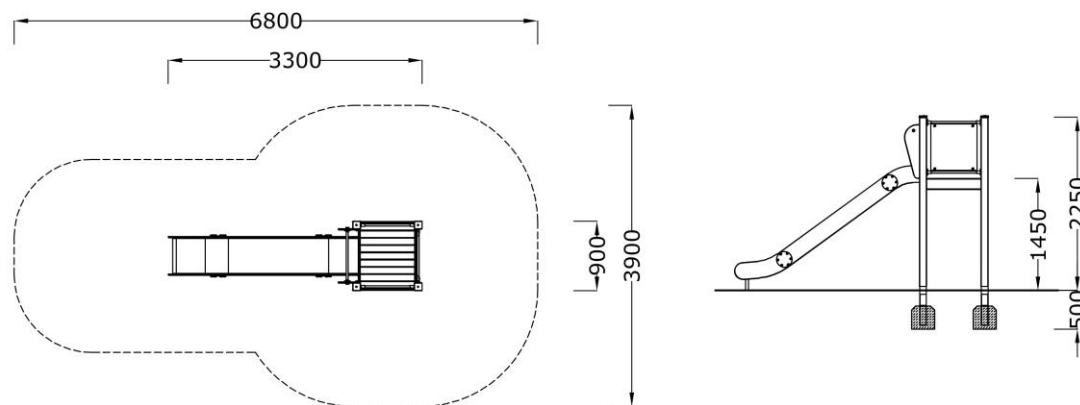

WIDOKI

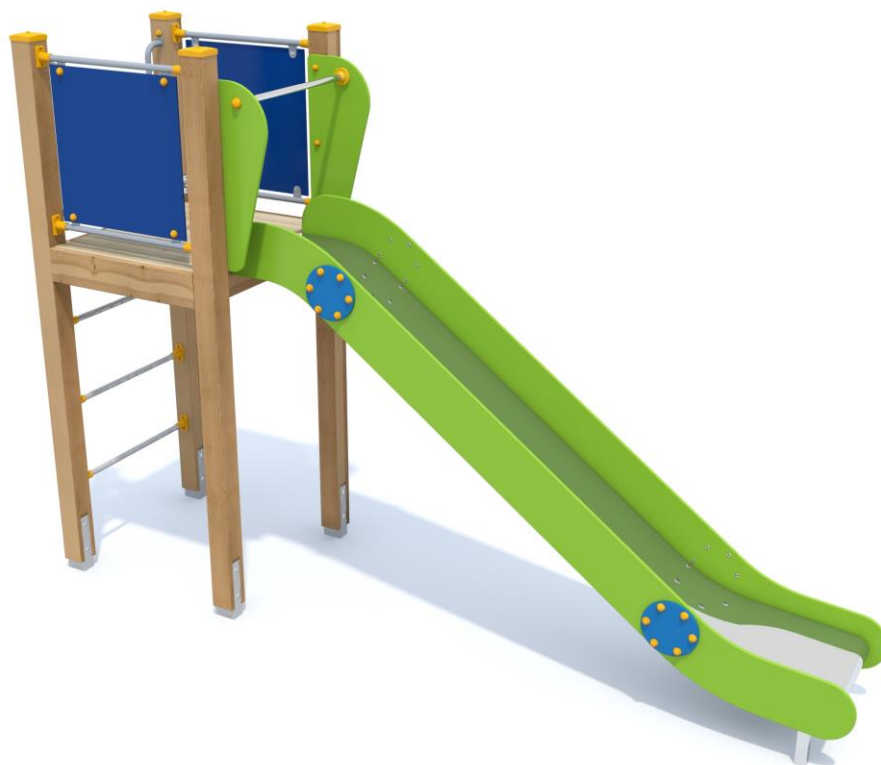

Przedstawione wzory urządzeń mogą nieznacznie odbiegać od aktualnie produkowanych przez naszą firmę, ponieważ wciąż staramy się wytwarzać urządzenia o coraz wyższym standardzie i dokonujemy pewnych modyfikacji.



PRO-SYMPATYK ul. Swojczycka 26a, 51-501 Wrocław
tel: 71 348 77 45, 501 297 954, e-mail: biuro@prosympatyk.pl, www.prosympatyk.pl